

ESPALDAR DUPLO

BCM002A

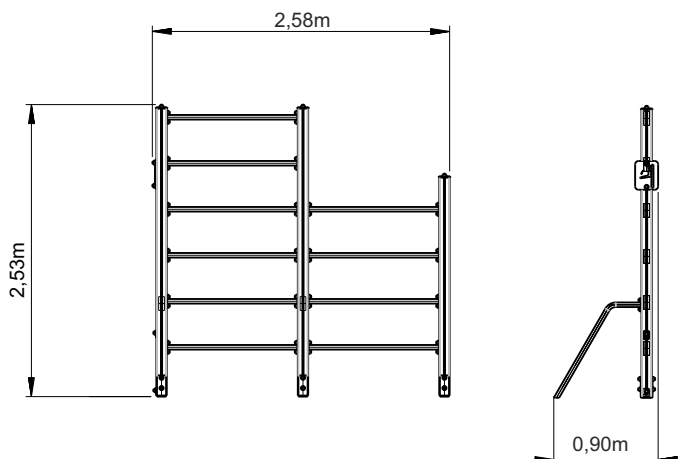
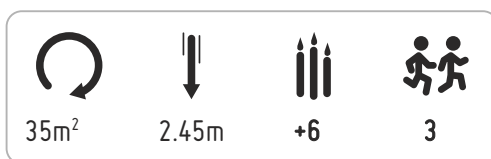

— Zona de impacto
 - - Espaço livre

EN 16630

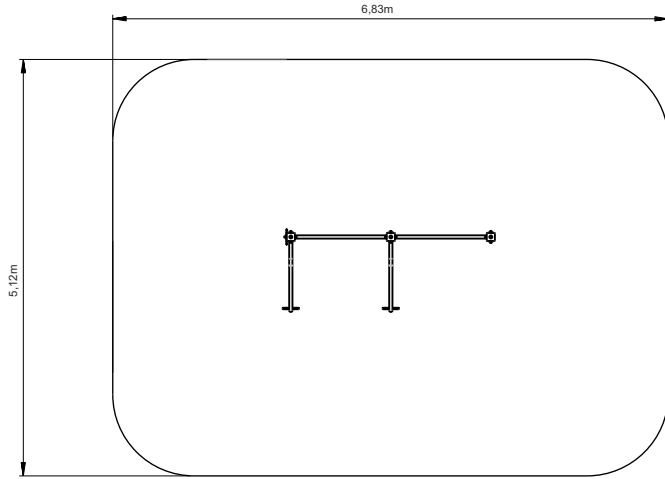

---	①
2,45	
m²	35
	35



INFORMAÇÃO TÉCNICA / INFORMACIÓN TÉCNICA / TECHNICAL INFORMATION / INFORMATIONS TECHNIQUES

1 - Espaldares Duplos

2.45

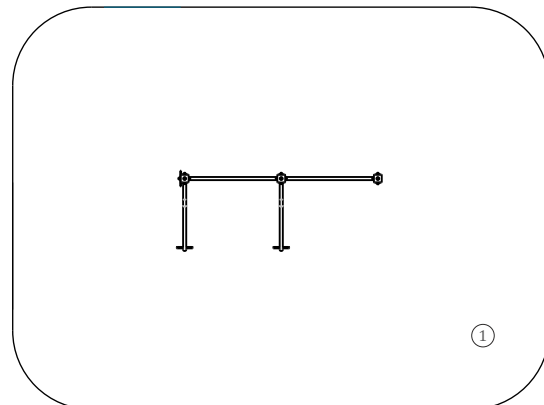



Postes

Madera: Perfil tipo trébol de 90x90mm con cuatro fresados en pino laminado, con tratamiento en autoclave y acabado final con pintura de base acuosa, olor cerezo, especialmente desarrollada para proteger la madera de humedad, intemperies, rayos U.V. y apareamiento de hongos y mohos;
Tacos en HDPE atornillados al perfil.

Paneles

HDPE: Polietileno de alta densidad monocolor o bicolor, libre de HPA. Se trata de un polímero de extrema levedad y elasticidad, caracterizado por su resistencia a productos químicos, corrosión, rayos UV (UNE EN ISO 4892), alta resistencia a la inflamabilidad (UNE-EN ISO 11925-2) y resistencia a impactos (ISO 527-1).
No necesita ningún tipo de mantenimiento.

Piezas Metálicas

Tubos: Acero Inox: AISI 304 de acuerdo con la norma EN 1.4301.

Negativo

Tipo A – Sistema de fijación estándar compuesto por una base metálica embutida en el suelo y relleno de hormigón.

Herrajes y Accesorios

Herrajes: Acero cincado u opcionalmente en acero inox A1 o A2.

Cápsulas: Plástico polipropileno PP.

100%

PROTECTORES DECORATIVOS:

<p style="font-size: 8px;">Penetra profundamente na madeira destacando os veios e embelezando a madeira com os seus cores especiais transparentes</p>	<p style="font-size: 8px;">Muito resistente ao sol. Contém pigmentos micronizados absorventes e estabilizadores dos raios U.V.</p>	<p style="font-size: 8px;">Microporoso, deixa respirar a madeira e evita as deformações naturais da madeira.</p>
<p style="font-size: 8px;">Fácil manutenção. Não é necessário lixar ou decapar para a aplicação de novas camadas.</p>	<p style="font-size: 8px;">PRINCÍPIOS ACTIVOS</p> <p style="font-size: 8px;">Conferindo ao filme uma barreira protectora contra fungos e bolores</p>	<p style="font-size: 8px;">HIDRÓFUGO</p> <p style="font-size: 8px;">protege contra a humidade, a chuva e impermeabiliza.</p>



Utilização do equipamento sujeito a condições vigiadas; Zona de segurança: Área mínima requerida pela norma **EN 16630**
 Utilización del equipo sujeto a condiciones vigiladas; Zona de seguridad: Área mínima requerida por la norma **EN 16630**
 Use of equipment subject to supervised conditions; Safety zone: Minimum area required by **EN 16630**
 Utilisation d'équipement soumis à des conditions supervisées; Zone de sécurité: Surface minimale requise par l'**EN 16630**



GB.047.01