

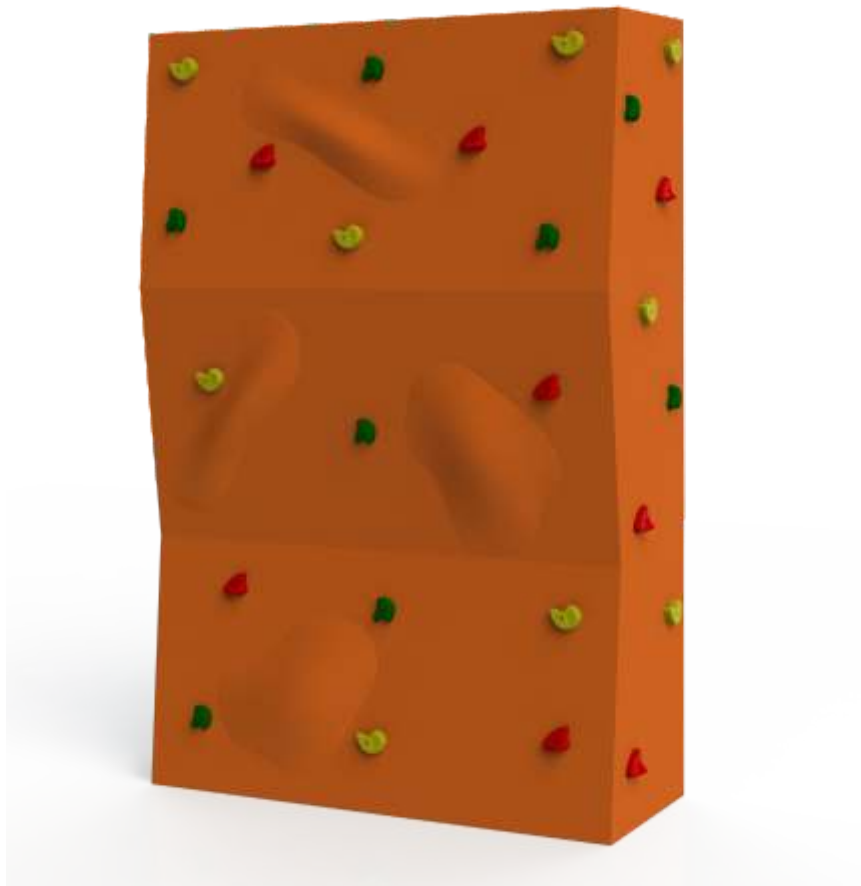

# PAREDE ESCALADA

ELPES001



|                     |       |    |   |
|---------------------|-------|----|---|
|                     |       |    |   |
| 20,00m <sup>2</sup> | 2,42m | +3 | 7 |

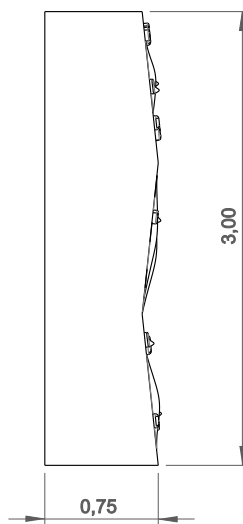
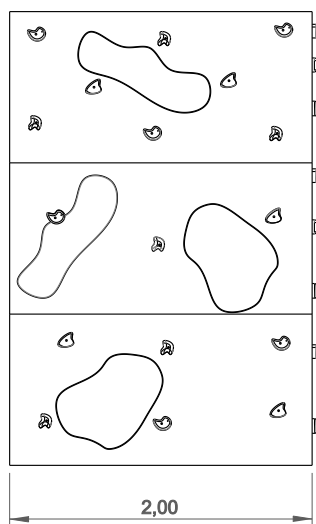

Utilização do equipamento sujeito a condições vigiadas; Zona de segurança: Área mínima requerida pela norma EN 1176-1,6  
 Utilización del equipo sujeto a condiciones vigiladas; Zona de seguridad: Área mínima requerida por la norma EN 1176-1,6  
 Use of equipment subject to supervised conditions; Safety zone: Minimum area required by EN 1176-1,6  
 Utilisation d'équipement soumis à des conditions supervisées; Zone de sécurité: Surface minimale requise par l'EN 1176-1,6



— Zona de impacto  
 - - Espaço livre

EN 1176-1

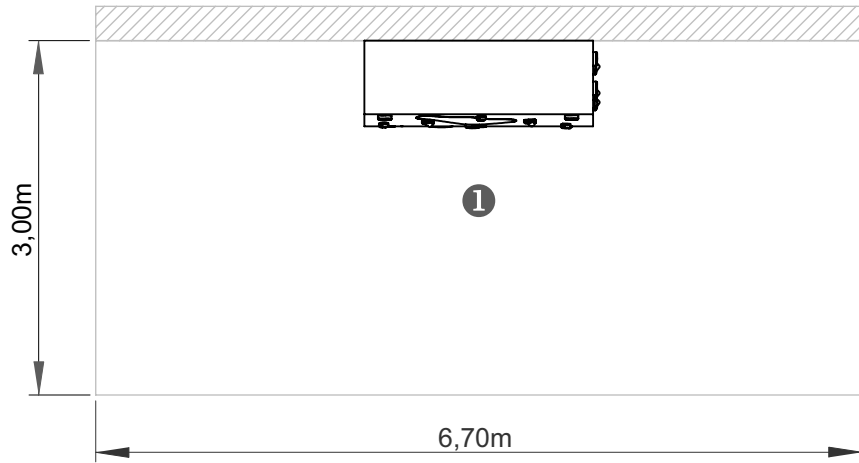

|       |      |
|-------|------|
| ..... | ①    |
|       | 2,42 |
|       | 20   |
|       | 20   |

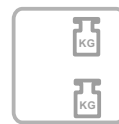
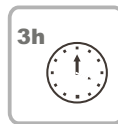
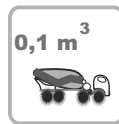

INFORMAÇÃO TÉCNICA / INFORMACIÓN TÉCNICA / TECHNICAL INFORMATION / INFORMATIONS TECHNIQUES

1 - Parede de Escalada 2.42m

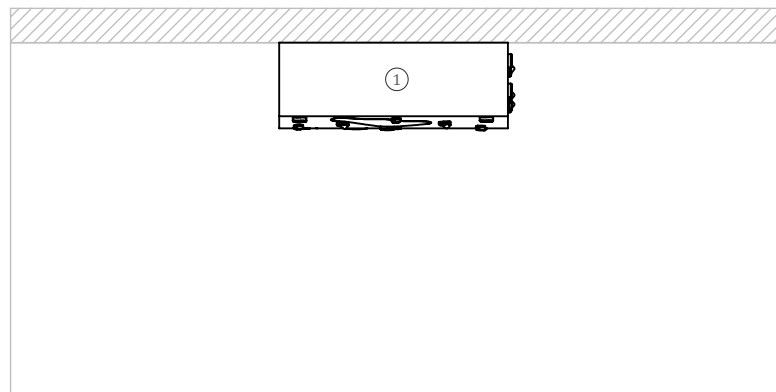



**Paneles de Escalada**

Fibra de vidrio en capas. Piezas únicas de superficie plana;

**Piedras de Escalada**

Resina de poliéster con relleno mineral (silica) y colorantes. Varios tamaños, colores y formas;

**Piezas Metálicas**

Estructura interior: tubo de sección rectangular en acero;

**Sistema de fijación:**

Tipo A – Sistema de fijación estándar compuesto por base metálica embutida en el suelo y plomada con hormigón;

**Tornillos y accesorios**

Tornillos: Acero zincado o opcionalmente acero inoxidable AISI 304;

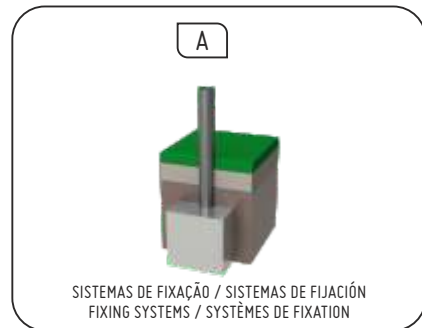

FUNÇÕES LÚDICAS/ FUNCIONES LÚDICAS / RECREATIONAL FUNCTIONS / FONCTIONS RÉCRÉATIVES



**Divertir**

Mientras se divierten, los niños adquieren inmensas capacidades, desde habilidades físicas a interacciones sociales.



**Socializar**

La socialización y la imaginación son necesarias en todo el juego. Todo esto crea relación entre niños y despierta el sentido de convivencia y la solidaridad.



**Jugar**

Desarrolla la paciencia, el compartir y el espíritu deportivo.



**Escalar**

Desarrolla las capacidades motrices de los niños, el control del propio cuerpo, el equilibrio y la coordinación, estimulando la capacidad motora y la fuerza en los movimientos.

