

COMBINADO BIO SAUDÁVEL 1

CG28111

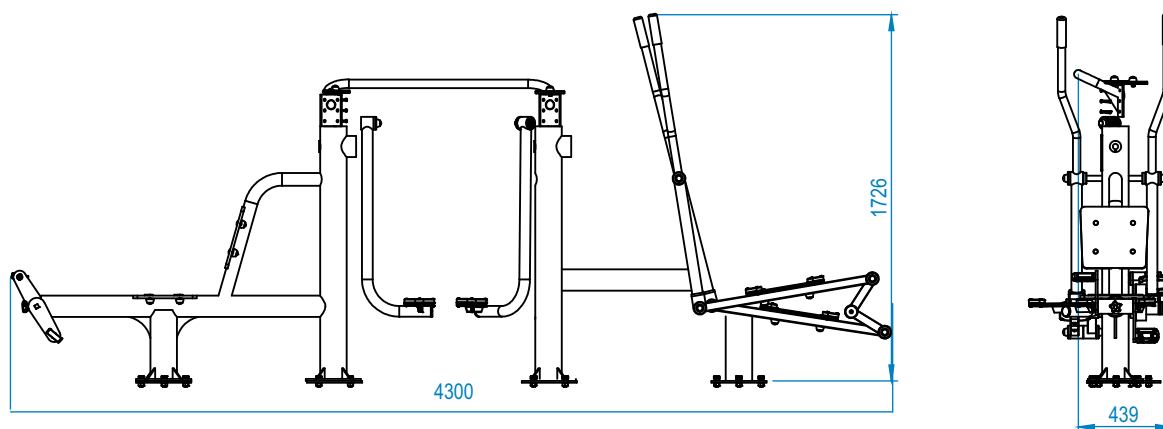

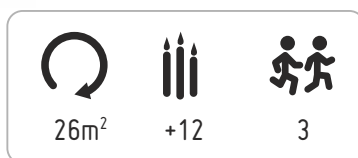
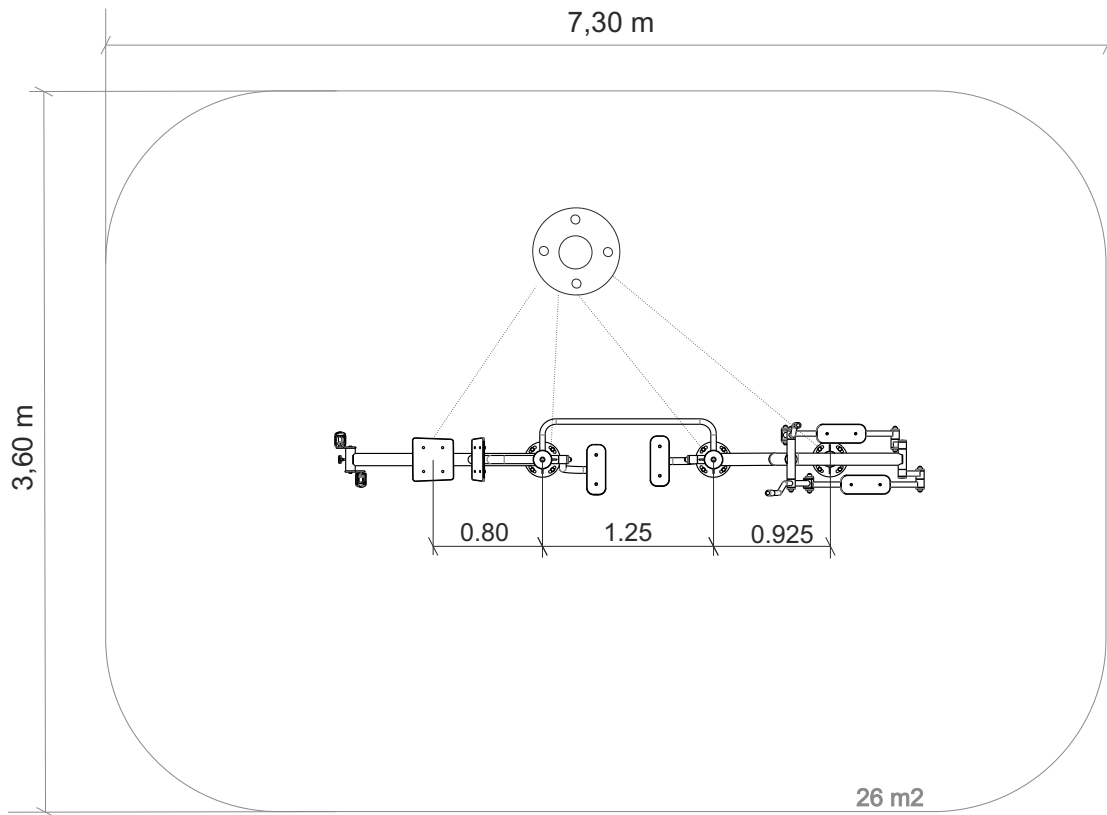

Nota: Deve assegurar que o equipamento é instalado correctamente face ao negativo. Alinhe a furação do equipamento perante a furação do negativo conforme ilustra a imagem.

MÚSCULOS PARA DESENVOLVER / MÚSCULOS A DESARROLLAR / MUSCLES TO DEVELOP / MUSCLES À DÉVELOPPER

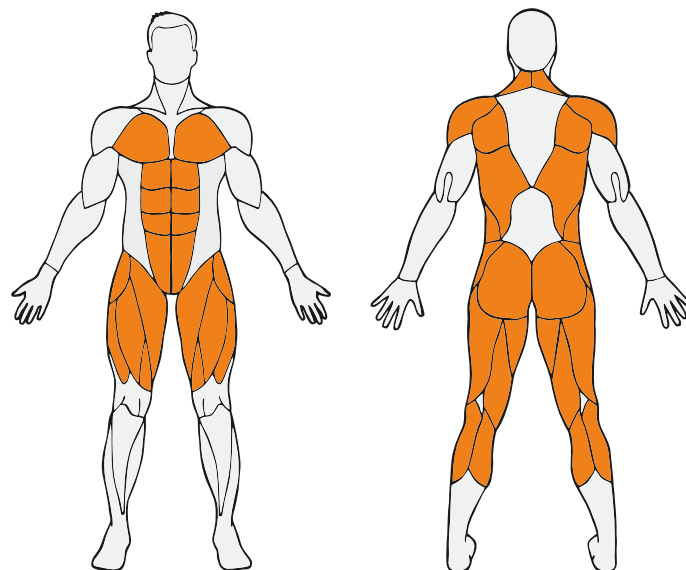

Nota: Deve assegurar que o equipamento é instalado correctamente face ao negativo. Alinhe a furação do equipamento perante a furação do negativo conforme ilustra a imagem.



Estructura

Tubos: Acero Inox: AISI 304 de acuerdo con la norma EN 1.4301.

Piezas de plástico

polietileno

Piezas Metálicas

acero electrolgalvanizado

Rodamientos: esferas rígidas de SKF con un curso reforzado en ambos lados (sin necesidad de mantenimiento y lubricación); acabados

electrolgalvanizado y lacado (o esmalte tipo gel a 230°C, con un espesor de 70µm según la norma UNE EN ISO2808) a 2600

Sablé (a pedido puede ser lacado a otro RAL);

Tipo de fijación

proporcionado por 1 negativo;

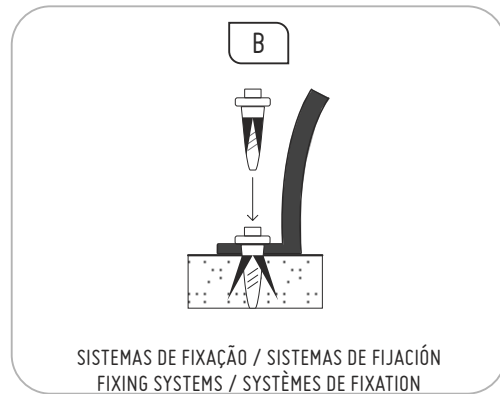

PLANO DE MANUTENÇÃO / PLAN DE MANTENIMIENTO / MAINTENANCE PLAN / PLAN DE MAINTENANCE

Semanalmente: verifique visualmente el estado general del juego, garantizando que no haya roturas o daños a los usuarios;

Mensualmente: asegúrese de que las articulaciones tienen un movimiento uniforme. Lubrique si es apropiado, garantizar que la estabilidad estructural del juego sea la misma del primer día. verifique la condición de todos los tornillos y sus protecciones;

Anualmente: verifique la ausencia de corrosión en las partes metálicas. Compruebe todas las fundaciones;



MODO DE EXECUÇÃO / MODO DE EJECUCIÓN / MODE OF EXECUTION / MODE D'EXÉCUTION

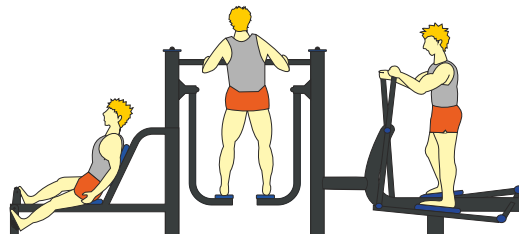

INSTRUCCIONES DE USO: A su izquierda, La Bicicleta. Suba y coloque los pies en los pedales. Impulsar progresivamente y mantener una velocidad constante. Ajuste el nivel de dificultad en la palanca ubicada entre los pedales; girar en sentido de las agujas del reloj para aumentar la velocidad y en dirección opuesta para disminuirla.

En el centro, se encuentran Los Patines. Sujétese a la barra con ambas manos y súbase a los pedales. Mueva los miembros inferiores como si estuviese caminando. Postura bípeda normal. Mirar al frente con la barbilla en posición normal. Durante la realización del ejercicio no suelte la barra horizontal.

A su derecha, El Esquí de Fondo. Súbase al aparato y sujete con las manos las empuñaduras (zona negra). Mueva los miembros inferiores y superiores como si estuviese caminando. Postura bípeda normal. Mirar al frente.



ATENCIÓN: Consulte a su médico antes de realizar este tipo de ejercicios.
Los menores de edad deben estar vigilados en todo momento por un adulto.