

ESPALDAR

G2802

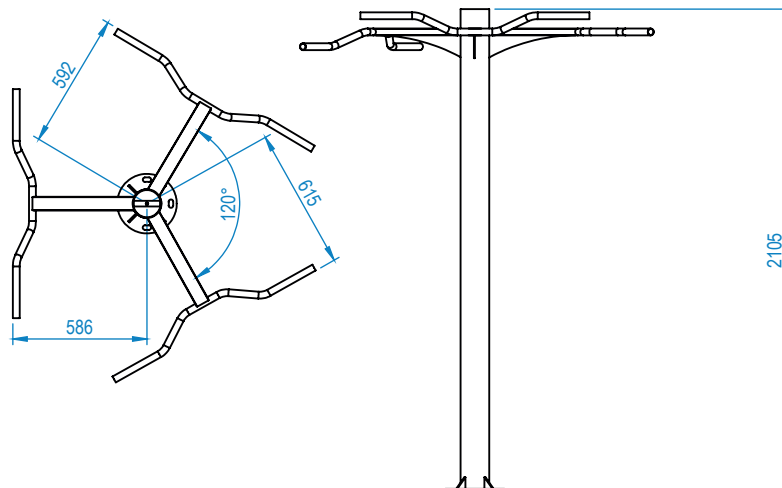

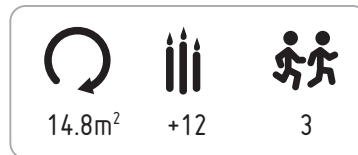
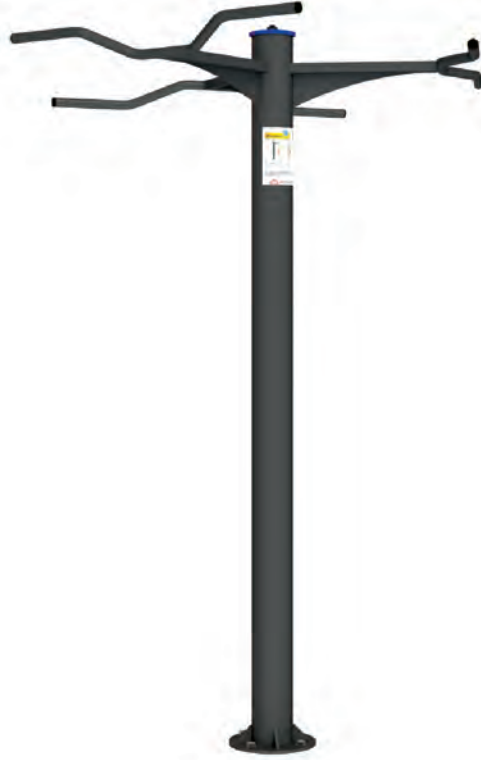
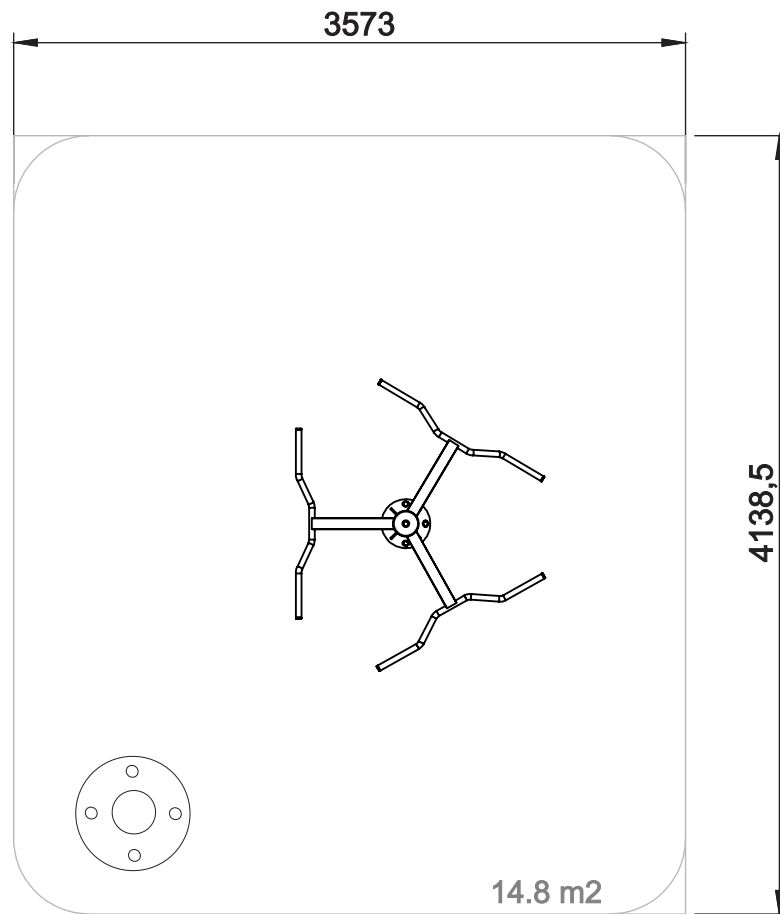

MÚSCULOS PARA DESENVOLVER / MÚSCULOS PARA DESARROLLAR / MUSCLES TO DEVELOP / MUSCLES À DÉVELOPPER

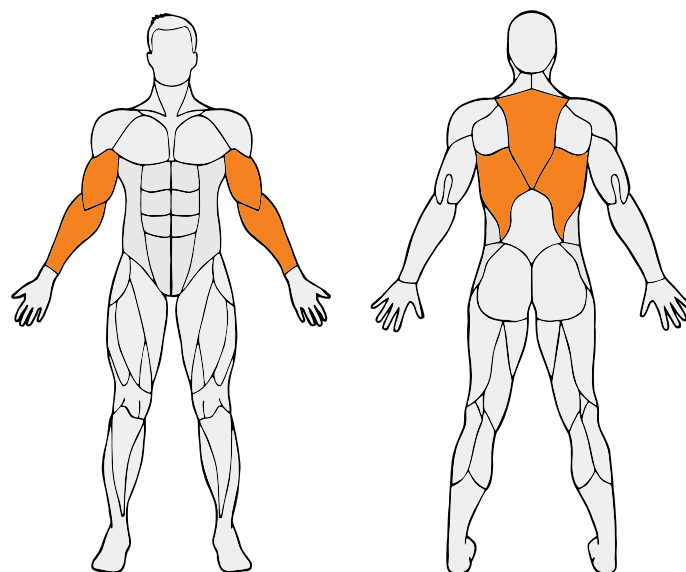



estructura
metálica (muy resistente a la corrosión, desgaste y vandalismo)

polietileno
Piezas de plástico

acero electrolgalvanizado

Rodamientos: esferas rígidas de SKF con un curso reforzado en ambos lados (sin necesidad de mantenimiento y lubricación);
acabados

electrolgalvanizado y lacado (o esmalte tipo gel a 230°C, con un espesor de 70µm según la norma UNE EN ISO2808) a 2600
Sablé (a pedido puede ser lacado a otro RAL);

Tipo de fijación
proporcionado por 1 negativo;

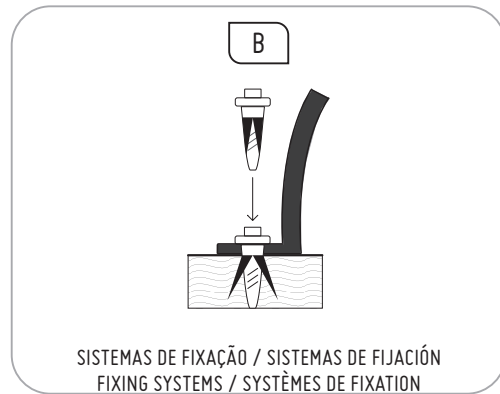

PLANO DE MANUTENÇÃO / PLAN DE MANTENIMIENTO / MAINTENANCE PLAN / PLAN DE MAINTENANCE

Semanalmente: verifique visualmente el estado general del juego, garantizando que no haya roturas o daños a los usuarios;

Mensualmente: asegúrese de que las articulaciones tienen un movimiento uniforme. Lubrique si es apropiado, garantizar que la estabilidad estructural del juego sea la misma del primer día. verifique la condición de todos los tornillos y sus protecciones;

Anualmente: verifique la ausencia de corrosión en las partes metálicas. Compruebe todas las fundaciones;



MODO DE EXECUÇÃO / MODO DE EJECUCIÓN / MODE OF EXECUTION / MODE D'EXÉCUTION

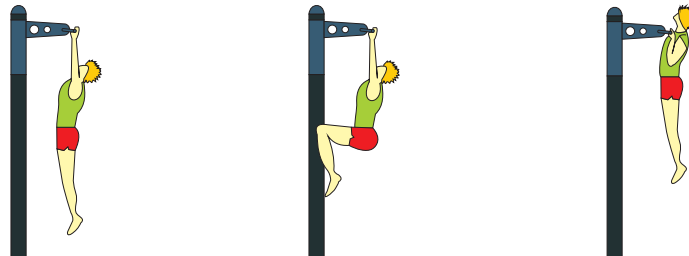

Objetivo: Reforzar y desarrollar la musculatura de la cintura escapular y de los miembros superiores.

Modo de ejecución: Agarre las barras azules laterales con ambas manos, estire a los miembros superiores elevando su cuerpo y regrese a la posición inicial.

Prescripción: En función de las necesidades de la persona, no hay ninguna especificación para este aparato.



Precaución: consulte a su médico antes de realizar estos ejercicios.
Los niños deben ser supervisados por un adulto.